



Manual do usuário
Manual del usuario
User's manual

Placa correio de voz Impacta 16/68
Placa correio de voz Impacta 94/140/220

Placa/tarjeta correo/buzón de voz Impacta 16/68
Placa/tarjeta correo/buzón de voz Impacta 94/140/220

Voice mail system Impacta 16/68
Voice mail system Impacta 94/140/220

Índice

Português	4
<hr/>	
1. Especificações técnicas	5
<hr/>	
2. Instalação	5
<hr/>	
2.1. Impacta 16 e 68	5
2.2. Impacta 94, 140 e 220	5
<hr/>	
3. Programação	6
<hr/>	
3.1. Categoria de acesso ao correio	6
3.2. Desvios para correio	6
3.3. Senha de acesso ao correio de voz	7
3.4. Forma de aviso de mensagem	8
3.5. Reset	9
<hr/>	
4. Operação	9
<hr/>	
4.1. Gravar mensagens no correio	9
4.2. Acessar o correio de voz	9
4.3. Acessar o correio de voz de outro ramal ou de fora do PABX	10
4.4. Ouvir mensagens	10
4.5. Gravar saudação personalizada	10
4.6. Atender aviso externo de mensagem	11
<hr/>	
Español	12
<hr/>	
1. Especificaciones técnicas	13
<hr/>	
2. Instalación	13
<hr/>	
2.1. Impacta 16 y 68	13
2.2. Impacta 94, 140 y 220	13
<hr/>	
3. Programación	14
<hr/>	
3.1. Categoría de acceso al correo/buzón	14
3.2. Desvíos para correo/buzón	14

3.3. Clave de acceso al correo/buzón de voz	15
3.4. Forma de aviso de mensaje	16
3.5. Reset.	17
4. Operación	17
4.1. Grabar mensajes en el correo/ buzón	17
4.2. Acceder correo/buzón de voz	18
4.3. Acceder al correo/buzón de voz desde otra extensión o desde fuera del PABX 18	
4.4. Escuchar mensajes	18
4.5. Grabar saludo personalizado	19
4.6. Contestar aviso externo de mensaje	19
English	20
1. Technical specifications	21
2. Installation	21
2.1. Impacta 16 and 68	21
2.2. Impacta 94, 140, and 220	21
3. Settings	22
3.1. Voice mail access category	22
3.2. Voice mail forwarding.	22
3.3. Voice mail access password	23
3.4. Types of message alert	24
3.5. Reset.	25
4. Operation	25
4.1. Recording voicemail messages	25
4.2. Accessing the voicemail	25
4.3. Accessing the voicemail of another extension or outside the PBX system	26
4.4. Listening to the messages	26
4.5. Recording a customized greeting	26
4.6. Answering an external message alert	27
Termino de garantia	28

Português

intelbras

Placa correio de voz Impacta 16/68

Placa correio de voz Impacta 94/140/220

1. Especificações técnicas

Quantidade de caixas postais	Ilimitada
Quantidade de mensagens por caixa postal	sem limite de mensagem até que o tempo total do correio de voz seja alcançado
Tempo de cada mensagem	60 segundos no máximo
Tempo de saudação personalizada	30 segundos no máximo*
Tempo total de mensagens	2 horas
Quantidade de gravação simultânea de mensagens	4

* A saudação personalizada utiliza do tempo total de mensagem.

2. Instalação

2.1. Impacta 16 e 68

A placa correio de voz deve ser instalada nos slots OPC1, OCP2 ou OCP3 conforme a figura a seguir:

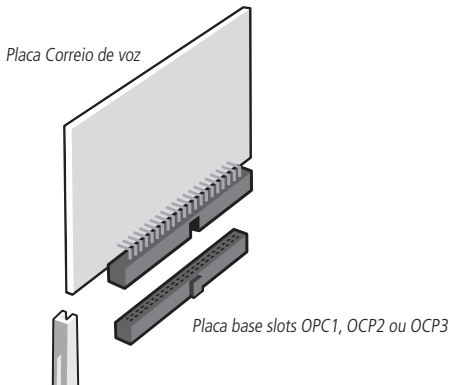

2.2. Impacta 94, 140 e 220

A placa correio de voz deve ser instalada em qualquer posição da placa de Base Acessórios conforme a figura a seguir:

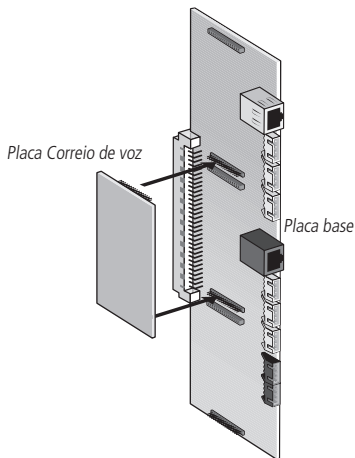

3. Programação

3.1. Categoria de acesso ao correio

Consulte no manual das centrais Impacta, o item *Categoria geral 2*.

3.2. Desvios para correio

Estas funções permitem que as chamadas recebidas pelo ramal sejam desviadas para o correio de voz. Para isso, é necessário definir a categoria do ramal. Consulte o item *Categoria dos ramais para chamadas externas*.

Obs.:

- » *Os desvios são programados diretamente no ramal do usuário.*
- » *Para programar os desvios utilize a senha do ramal, caso esta seja requerida.*

Desvio sempre

Esta função faz com que todas as chamadas dirigidas ao ramal sejam sempre desviadas para o correio de voz.

Para programar, digite * + 43 + senha do ramal + * + #87 + *.

Para desprogramar, digite * + 43 + senha do ramal + * + *.

Obs.: ao programar o Desvio sempre, o ramal ficará com tom de discar interno com advertência (tom contínuo seguido de bipes a cada segundo) e não receberá chamadas até que a função seja desprogramada.

Desvio se ocupado

Esta função faz com que as chamadas dirigidas ao ramal serão desviadas somente se este estiver ocupado. O ramal com fila será considerado ocupado somente quando a fila estiver cheia.

Para programar, digite * + 44 + senha do ramal + * + #87 + *.

Para desprogramar, digite * + 44 + senha do ramal + * + *.

Obs.: se a chamada recebida for originada de um ramal interno, o desvio só ocorrerá após 5 segundos. Durante esse tempo, o ramal que originou a chamada receberá tom de aguardando desvio (1 bipe a cada 0,5 segundo) e poderá realizar uma intercalação se houver categoria programada para isto.

Desvio se não atende

Esta função programa a chamada para ser desviada se o ramal não atender após um determinado tempo.

Para programar, digite * + 42 + senha do ramal + tempo para desviar (10 a 90 segundos) + #87 *.

Para desprogramar, digite * + 42 + senha do ramal + * + *.

Obs.:

- » Para que a chamada seja desviada, é necessário que o ramal tenha categoria para correio.
- » Os itens Categoria de acesso ao correio e Desvios para correio podem ser feitos através do software de programação.

3.3. Senha de acesso ao correio de voz

A senha de acesso ao correio não é a mesma senha do ramal. No primeiro acesso ao correio de voz, será solicitado o cadastro de uma senha diferente da senha de

fábrica 1234. Para alterar sua senha, acesse o correio de voz digitando #87, aguarde a saudação e digite a senha de fábrica. Após isso, siga o menu:

Para alterar opções de correio de voz, digite 5.

Para alterar sua senha, digite 6.

Após o sinal, digite sua nova senha com 4 dígitos.

Digite a nova senha novamente.

Aguarde a confirmação.

Comando: #87 + senha do correio + 5 + 6 + 4 + nova senha + nova senha.

3.4. Forma de aviso de mensagem

Aviso pelo terminal

Quando houver uma nova mensagem, o telefone receberá um tom de discar diferenciado. Os Terminais Inteligentes receberão tom diferenciado e sinalização na tecla *Correio*.

Acesse o correio de voz digitando #87, aguarde a saudação e digite a senha atual. Após isso, siga o menu:

Para alterar opções de correio de voz, digite 5.

Para alterar forma de aviso de novas mensagens, digite 7.

Para sinalizar pelo terminal, digite 3.

Comando: #87 + senha do correio + 5 + 7 + 3

Aviso de nova mensagem através de número externo

O correio de voz fará uma ligação para um número cadastrado avisando a existência de nova mensagem.

Acesse o correio de voz digitando #87, aguarde a saudação e digite a senha atual.

Após isso, siga o menu:

Para alterar opções de correio de voz, digite 5.

Para alterar forma de aviso de novas mensagens, digite 7.

Para ligar o número de telefone externo, digite 4.

Para alterar o número externo, digite 4.

Digite o número do telefone para receber o aviso.

Comando: #87 + senha do correio + 5 + 7 + 4 + 4 + rota + número telefone.

O número dever ser a rota de saída + número desejado. Por exemplo, para ligar para o número externo usando a rota 0, digite 0 + número desejado.

3.5. Reset

Reset do correio de voz

Para realizar o reset de todas as caixas postais e senha, digite:

* + 13 + *senha geral* + * + 5 + *.

Reset de caixa postal específica

Para realizar o reset de uma caixa postal, digite:

* + 13 + *senha geral* + * + 6 + # + *número do ramal* + *.

Reset de senha de caixa postal

Para realizar o reset da senha de uma caixa postal, digite:

* + 13 + *senha geral* + * + 7 + # + *número do ramal* + *.

4. Operação

4.1. Gravar mensagens no correio

Para poder deixar mensagens em uma caixa postal de um ramal, é necessário que o ramal tenha a programação de *Desvio para o correio*.

Ao efetuar uma ligação para o ramal, será ouvida a mensagem de saudação do Correio de Voz, e após o sinal, a mensagem poderá ser gravada.

Se durante a gravação ficar 4 segundos sem áudio (mudo), a mensagem é finalizada e gravada na caixa postal.

Mensagens menores de 4 segundos não são gravadas no correio.

Caso o Correio de Voz tenha alcançado o limite total de gravação (2 horas), o Correio irá emitir 4 bips, ao tentar deixar uma mensagem na caixa postal.

4.2. Acessar o correio de voz

Para acessar o correio de voz a partir de um telefone convencional em modo DTMF, digite #87, aguarde a saudação e digite sua senha. Para acessar a partir de um Terminal Inteligente, utilize a tecla *Correio*.

Comando: #87 + *senha do correio*

Senha padrão de fábrica: 1234.

Obs.: no primeiro acesso será solicitada a alteração da senha padrão.

4.3. Acessar o correio de voz de outro ramal ou de fora do PABX

Para chamar de um ramal com categoria, digite #87 + * + número do seu ramal + senha do correio.

Essa operação pode ser realizada de fora do PABX.

Para chamar o correio de voz durante a saudação, digite número do correio + * + número do ramal + senha do correio.

Para chamar de fora do PABX com DISA, durante a saudação da DISA, digite #87 + senha.

Para chamar de fora do PABX via E1, digite o DDR do correio.

Obs.: os comandos deste item não são realizáveis durante a saudação personalizada. Nesse caso realize o comando durante a saudação "Após o sinal deixe sua mensagem".

4.4. Ouvir mensagens

Para ouvir novas mensagens, digite #87 + senha do correio + 4.

Ao ouvir as mensagens da caixa postal, para avançar para a próxima mensagem, digite # durante a mensagem exibida.

Não é possível ouvir apenas as novas mensagens. Recomenda-se apagar todas as mensagens ouvidas, para evitar ouvi-las novamente a cada acesso da caixa postal.

Para apagar, digite 3 após ouvir a mensagem.

A quantidade de mensagens vocalizada pelo correio é até 59 mensagens.

Ex: Você tem 20 mensagens

Após essa quantidade, o correio apenas irá informar *Você tem mensagens*.

4.5. Gravar saudação personalizada

Acesse o correio de voz digitando #87, aguarde a saudação e digite a senha atual. Após isso, siga o menu:

Para alterar opções de correio de voz, digite 5.

Para alterar a forma de aviso de novas mensagens, digite 4.

Após o bipe, grave sua saudação.

Obs.: não desligue o telefone até que o segundo bipe indique o fim da gravação.

Caso contrário, a saudação terminará com tom de ocupado.

Comando: #87 + senha + 5 + 4.

Para retornar à saudação padrão, digite #87 + senha + 5 + 5.

4.6. Atender aviso externo de mensagem

Quando o correio de voz estiver programado para avisar chamada de um número externo, será emitida a mensagem "Serviço automático de mensagens. Para acessar, disque 0".

Para manter o aviso de nova mensagem, aguarde o PABX derrubar a ligação. Para encerrar o aviso de nova mensagem ao fim da gravação, digite 3 para apagar ou 5 para ouvir a próxima mensagem.

intelbras

Placa/tarjeta correo/buzón de voz Impacta 16/68

Placa/tarjeta correo/buzón de voz Impacta 91/140/220

Antes de usar (o ensamblar) el producto lea cuidadosamente este instructivo y las características eléctricas del producto.

1. Especificaciones técnicas

Cantidad de buzones	Ilimitada
Cantidad de mensajes por buzón	sin límite de mensaje hasta que el tiempo total del correo/buzón de voz sea alcanzado
Tiempo de cada mensaje	60 segundos como máximo
Tiempo de saludo personalizado	30 segundos como máximo*
Tiempo total de mensajes	2 horas
Cantidad de grabación simultánea de mensajes	4

* El saludo personalizado utiliza del tiempo total de mensaje.

2. Instalación

2.1. Impacta 16 y 68

La placa/tarjeta correo/buzón de voz debe ser instalada en los slots OPC1, OCP2 ó OCP3 conforme figura a continuación:

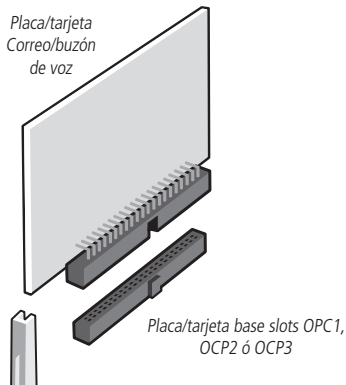

2.2. Impacta 94, 140 y 220

La placa/tarjeta correo/buzón de voz debe ser instalada en cualquier posición de la placa/tarjeta de Base Accesorios conforme figura a continuación:

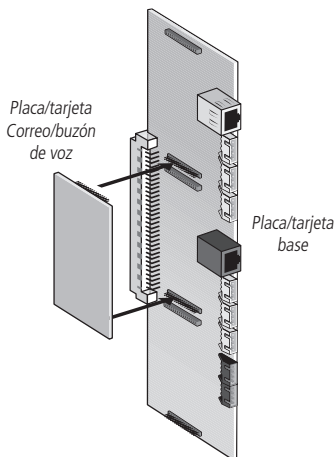

3. Programación

3.1. Categoría de acceso al correo/buzón

Consulte en el manual de las centrales Impacta, el ítem Categoría general 2.

3.2. Desvíos para correo/buzón

Estas funciones permiten que las llamadas recibidas por la extensión/interno sean desviadas para el correo/buzón de voz. Para eso, es necesario definir la categoría de la extensión/interno. Consulte el ítem Categoría de las extensiones/internos para llamadas externas.

Obs.:

- » Los desvíos son programados directamente en la extensión/interno del usuario.
- » Para programar los desvíos utilice la clave de la extensión/interno, caso ésta sea requerida.

Desvío siempre

Esta función hace con que todas las llamadas dirigidas a la extensión/interno sean

siempre desviadas para el correo/buzón de voz.

Para programar, pulse * + 43 + clave de la extensión/interno + * + #87 + *.

Para desprogramar, pulse * + 43 + clave de la extensión/interno + * + *.

Obs.: al programar el Desvío siempre, la extensión/interno quedará con tono de marcar interno con advertencia (tono continuo seguido de bipes a cada segundo) y no recibirá llamadas hasta que se des programe la función.

Desvío si ocupado

Esta función hace con que las llamadas dirigidas a la extensión/interno sean desviadas solamente si ésta se encuentra comunicando. La extensión/interno con fila será considerada ocupada solamente cuando la fila esté llena.

Para programar, pulse * + 44 + clave de la extensión/interno + * + #87 + *.

Para desprogramar, pulse * + 44 + clave de la extensión/interno + * + *.

Obs.: si la llamada recibida fue originada a partir de una extensión/interno interno, el desvío sólo ocurrirá tras 5 segundos. Durante ese tiempo, la extensión/interno que originó la llamada recibirá tono de aguardando desvío (1 bip a cada 0,5 segundo) y podrá realizar una intercalación desde que haya categoría programada para esto.

Desvío si no contesta

Esta función programa la llamada para ser desviada si la extensión/interno no contesta tras un determinado tiempo.

Para programar, pulse * + 42 + clave de la extensión/interno + tiempo para desviar (10 a 90 segundos) + #87 *.

Para desprogramar, pulse * + 42 + clave de la extensión/interno + * + *.

Obs.:

- » Para que la llamada sea desviada es necesario que la extensión tenga categoría para correo.
- » Los ítems Categoría de acceso al correo/buzón y Desvíos para correo/buzón pueden ser hechos a través del software de programación.

3.3. Clave de acceso al correo/buzón de voz

La clave de acceso al correo/buzón no es la misma clave de la extensión/interno. Al

primer acceso al correo/buzón de voz, será solicitado el catastro de una clave diferente de la clave de fábrica 1234. Para alterar su clave, acceda al correo/buzón de voz pulsando #87, aguarde el saludo y pulse la clave de fábrica. Tras eso, siga el menú:

Para alterar opciones de correo/buzón de voz, pulse 5.

Para alterar su clave, pulse 6.

Tras la señal, pulse su nueva clave con 4 dígitos.

Pulse la nueva clave nuevamente.

Aguarde la confirmación.

Comando: #87 + clave del correo/buzón + 5 + 6 + 4 + nueva clave + nueva clave.

3.4. Forma de aviso de mensaje

Aviso por el terminal

Cuando haya un nuevo mensaje, el teléfono recibirá un tono de marcar diferenciado. Los Terminales Inteligentes recibirán tono diferenciado y señalización en la tecla Correo/buzón.

Acceda al correo/buzón de voz pulsando #87, aguarde el saludo y pulse la clave actual. Tras eso, siga el menú:

Para alterar opciones de correo/buzón de voz, pulse 5.

Para alterar forma de aviso de nuevos mensajes, pulse 7.

Para señalar por el terminal, pulse 3.

Comando: #87 + clave del correo/buzón + 5 + 7 + 3.

Aviso de nuevo mensaje por medio de número externo

El correo/buzón de voz hará una llamada para un número catastrado avisando la existencia de nuevo mensaje.

Acceda al correo/buzón de voz pulsando #87, aguarde el saludo y pulse la clave actual. Tras eso, siga el menú:

Para alterar opciones de correo/buzón de voz, pulse 5.

Para alterar forma de aviso de nuevos mensajes, pulse 7.

Para llamar al número de teléfono externo, pulse 4.

Para alterar el número externo, pulse 4.

Pulse el número del teléfono para recibir el aviso.

Comando: #87 + clave del correo/buzón + 5 + 7 + 4 + 4 + ruta + número teléfono.

El número debe ser la ruta de salida + número deseado. Por ejemplo, para llamar al número externo usando la ruta 0, pulse 0 + número deseado.

3.5. Reset

Reset del correo/buzón de voz

Para realizar el reset de todos los buzones y clave, pulse:

* + 13 + clave general + * + 5 + *.

Reset de buzón específico

Para realizar el reset de un buzón, pulse:

* + 13 + clave general + * + 6 + # + número de la extensión/interno + *.

Reset de clave de buzón

Para realizar el reset de la clave de un buzón, pulse:

* + 13 + clave general + * + 7 + # + número de la extensión/interno + *.

4. Operación

4.1. Grabar mensajes en el correo/ buzón

Para grabar mensajes en el buzón de una extensión, es necesario que la extensión esté programada con "Desvío para correo/ buzón".

Al llamar a la extensión, se escuchará el mensaje de saludo del Correo/buzón de Voz, y luego después del tono, podrá grabar el mensaje.

Si durante la grabación permanece por 4 segundos sin audio (mudo), el mensaje será finalizado y grabado en el buzón.

Mensajes con tiempo inferior a 4 segundos no serán grabados en el correo/buzón.

En el caso de que el Correo/buzón de Voz haya alcanzado el límite total de grabación (2 horas), el buzón emitirá 4 bips, cuando se intente grabar un mensaje en el buzón.

4.2. Acceder correo/buzón de voz

Para acceder al correo/buzón de voz a partir de un teléfono convencional en modo DTMF, pulse #87, aguarde el saludo y pulse su clave. Para acceder a partir de un Terminal Inteligente, utilice la tecla *Correo/buzón*.

Comando: #87 + clave del correo/buzón

Clave patrón de fábrica: 1234.

Obs.: en el primer acceso será solicitada la alteración de la clave patrón.

4.3. Acceder al correo/buzón de voz desde otra extensión o desde fuera del PABX

Para llamar desde una extensión/interno con categoría, pulse #87 + * + número de su extensión/interno + clave del correo/buzón.

Esa operación puede ser realizada fuera del PABX.

Para llamar al correo/buzón de voz durante el saludo, pulse el número del correo/buzón + * + número de la extensión/interno + clave de correo/buzón.

Para llamar desde fuera del PABX con DISA, durante el saludo de la DISA, pulse #87 + clave.

Para llamar desde fuera del PABX vía E1, pulse el MDE del correo/buzón.

Obs.: los comandos de este ítem no son realizables durante el saludo personalizado. En ese caso realice el comando durante el saludo "Tras la señal deje su mensaje".

4.4. Escuchar mensajes

Para escuchar nuevos mensajes, marque #87 + clave del buzón + 4.

Tras escuchar un mensaje del buzón, para avanzar al mensaje siguiente, marque # durante el mensaje presentado.

No es posible escuchar apenas los nuevos mensajes. Se recomienda borrar todos los mensajes que ya fueron escuchados, para evitar tener que escucharlos nuevamente a cada acceso al buzón.

Para borrarlos, marque 3 después de escuchar el mensaje.

La cantidad de mensajes vocalizada por el correo/buzón es de hasta 59 mensajes.

Ejemplo: Usted tiene 20 mensajes

Después de ese número, el buzón le informará apenas "Usted tiene mensajes".

4.5. Grabar saludo personalizado

Acceda al correo/buzón de voz pulsando #87, aguarde el saludo y pulse la clave actual. Tras eso, siga el menú:

Para alterar opciones de correo/buzón de voz, pulse 5.

Para alterar la forma de aviso de nuevos mensajes, pulse 4.

Tras el bip, grabe su saludo.

Obs.: *no apague el teléfono hasta que el segundo bip indique el fin de la grabación. De lo contrario, el saludo terminará con tono de ocupado.*

Comando: #87 + clave + 5 + 4.

Para volver al saludo patrón, pulse #87 + clave + 5 + 5.

4.6. Contestar aviso externo de mensaje

Cuando el correo/buzón de voz esté programado para avisar llamada de un número externo, será emitido el mensaje "Servicio automático de mensajes. Para accederlo, marque 0".

Para mantener el aviso de nuevo mensaje, aguarde el PABX cortar la llamada. Para concluir el aviso de nuevo mensaje al fin de la grabación, pulse 3 para borrar ó 5 para oír el próximo mensaje.

intelbras

Voice mail system Impacta 16/68

Voice mail system Impacta 94/140/220

1. Technical specifications

Number of Voice mails	Unlimited
Number of messages per Voice mail	Unlimited, observing the total time of messages in the Voice Mail
Time limit for each message	Max. of 60 seconds
Time limit for customized greeting	Max. of 30 seconds*
Total time of messages	2 hours
Amount of simultaneous message recordings	4

* *The customized greeting adds to the total time of messages.*

2. Installation

2.1. Impacta 16 and 68

The Voice mail system must be installed in the slots OPC1, OCP2, or OCP3, as illustrated on the picture below:

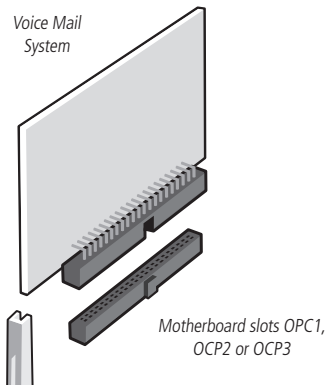

2.2. Impacta 94, 140, and 220

The Voice mail system must be installed in any position of the Accessories Motherboard, as illustrated on the picture below:

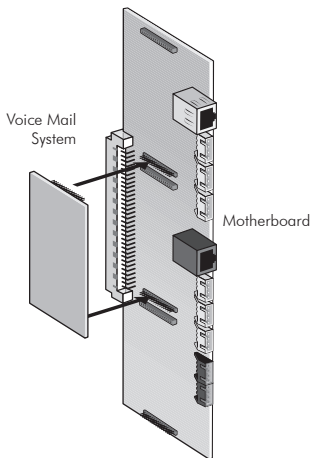

3. Settings

3.1. Voice mail access category

Please verify Impacta PBX system manual, on item *General category 2*.

3.2. Voice mail forwarding

These functions enable the incoming calls to be forwarded to the Voice mail. However, it is necessary to define the extension's category. Please verify the item *Extension categories for external calls*.

Note:

- » The Voice mail forwarding is programmed directly on the user's extension.
- » To program the call forwarding, use the extension password, if requested.

Always forward

This function always forwards all the incoming calls received by the extension to the voice mail.

To program, press * + 43 + extension password + * + #87 + *.

To deprogram, press * + 43 + extension password + * + *.

Note: once you have programmed the Always forward, the extension will have an alert tone internal dial (a continuous tone, followed by a beep for each second), and it will not receive calls until the function is deprogrammed.

Busy forwarding

This function forwards the incoming calls whenever the extension is busy. The extension that has a waiting line will only be considered busy when the waiting line is filled.

To program, press * + 44 + extension password + * + #87 + *.

To deprogram, press * + 44 + extension password + * + *.

Note: if the incoming call came from an internal extension, the function forwarding will only be activated after 5 seconds. During this time, the extension that originated the call will received a waiting forwarding tone (1 beep after every 0.5 seconds), and it will be able to merge, if this category is programmed.

Unanswered forward

This function will forward the unanswered calls, after a preset time.

To program, press * + 42 + extension password + forwarding time (10 a 90 seconds) + #87 *.

To deprogram, press * + 42 + To deprogram, press * + 42 + extension password + * + *.

Note:

- » In order to have the call diverted, the extension has to have the mail category.
- » The items Voice mail access category and Voice mail forwarding can be set through programming software.

3.3. Voice mail access password

The Voice mail access password is not the same as the extension password. During your first access to the Voice mail, you will be requested to enter a new password, which must be different than the manufacturing standard – 1234. To change your password, access the voice mail by dialing #87, wait for the greeting, and then dial the default manufacturing password. After that, please follow the menu bellow:

To change the voice mail options, press 5.

To change your password, press 6.

After the beep, dial your new 4 digits password. Dial the password once again.

Wait for the confirmation.

The command: *#87 + Voice mail password + 5 + 6 + 4 + new password + new password.*

3.4. Types of message alert

Terminal alert

When a new message is registered, the phone will receive a differentiated dialing tone. The Smart Terminals will receive a differentiated tone and the *Mail* key will be displayed.

Access the voice mail dialing *#87*, wait for the greeting, and dial your password. Then, please follow the menu bellow:

To change the voice mail options, press 5.

To change the type of message alert, press 7.

For Terminal Alert, press 3.

The command: *#87 + voice mail password + 5 + 7 + 3.*

New message alert through an external number

The Voice mail system will call a programmed number to inform the existence of a new message.

Access the voice mail dialing *#87*, wait for the greeting, and then dial your password. After that, please follow the menu bellow:

To change the voice mail options, press 5.

To change the type of message alert, press 7.

To call an external phone, press 4.

To change the external number, press 4.

Dial the desired number to receive the alert.

The command: *#87 + voice mail password + 5 + 7 + 4 + 4 + route +phone number.*

The number must be an exit route + the desired number. For example, to call the external number using the route 0, press 0 + the desired number.

3.5. Reset

Resetting the voice mail

To reset all the voice mail boxes and passwords, dial:

** + 13 + overall password + * + 5 + **

Resetting a specific voice mail box

To reset a voice mail box, dial:

** + 13 + overall password + * + 6 + # + extension number + **

Resetting the password of a voice mail box

To reset the password of a voice mail box, dial:

** + 13 + overall password + * + 7 + # + extension number + **

4. Operation

4.1. Recording voicemail messages

In order to leave messages in an extension mailbox, the extension has to have the feature Call forwarding to voicemail.

By making a call to the extension, a greeting voicemail message will be heard, and after the beep a message can be recorded.

If there is no audio (mute) for 4 seconds during the recording, the message is ended and recorded in the voicemail.

Messages which are shorter than 4 seconds will not be recorded in the voicemail.

If the VoiceMail has reached its total recording limit (2 hours), the VoiceMail will emit 4 beeps when you try to leave a message in the mailbox.

4.2. Accessing the voicemail

To access the voice mail from a conventional phone in DTMF mode, dial #87, wait for the greeting, and dial your password. To access a Smart Terminal, use the *Mail* key.

The command: *#87 + voice mail password*

Default manufacturing password key: 1234.

Note: *during your first access you will be requested to change the default password.*

4.3. Accessing the voicemail of another extension or outside the PBX system

To call from a extension with category, dial #87 + * + your extension number + voice mail password.

This operation can also be done out of the PBX system.

To call the voice mail during the greeting, dial the voice mail number + * + extension number + voice mail password.

To call from an external number with DISA, during the DISA greeting, dial #87 + password.

To call from an external number through E1, dial the voice mail DDR.

Note: the commands for these items are not accepted during the customized greeting. In this case, follow with the command during the greeting "After the tone, please leave your message."

4.4. Listening to the messages

In order to listen to new messages, dial #87 + voicemail password + 4

After listening to the voicemail messages, dial # as the message is shown to skip to the next message.

You cannot listen to the new messages only. You should delete all the other listened messages to avoid listening to them again each time to access your voicemail.

Dial 3 after listening to a message to delete it.

The amount of messages spoken by the mailbox is of up to 59 messages. For instance: You have 20 messages.

Above this amount of messages, the mailbox will only tell you "You have messages."

4.5. Recording a customized greeting

Access the voice mail dialing #87, wait for the greeting, and then dial your password. After that, please follow the menu bellow:

To change the voice mail options, press 5.

To change the type of new message alert, press 4.

After the tone, record your greeting.

Note: do not disconnect your call until the recording is confirmed by a second tone.

Otherwise, the greeting will end with a busy signal sound.

The command: *#87 + password + 5 + 4.*

To return to the default greeting, dial *#87 + password + 5 + 5.*

4.6. Answering an external message alert

Once the voice mail is programmed to alert external incoming calls, a message will be sent "Auto message service, to access press 0".

To keep the new message alert, wait for the PBX system to end your call. To end the new message alert at the end of the recording, dial 3 to erase, or 5 to listen to your next message.

Termo de garantia

Para a sua comodidade, preencha os dados abaixo, pois, somente com a apresentação deste em conjunto com a nota fiscal de compra do produto, você poderá utilizar os benefícios que lhe são assegurados.

Nome do cliente:

Assinatura do cliente:

Nº da nota fiscal:

Data da compra:

Modelo:

Nº de série:

Revendedor:

Fica expresso que esta garantia contratual é conferida mediante as seguintes condições:

1. Todas as partes, peças e componentes do produto são garantidos contra eventuais defeitos de fabricação que porventura venham a apresentar, pelo prazo de 1 (um) ano, sendo este prazo de 3 (três) meses de garantia legal mais 9 (nove) meses de garantia contratual, contado a partir da data de entrega do produto ao Senhor Consumidor, conforme consta na nota fiscal de compra do produto, que é parte integrante deste Termo em todo território nacional. Esta garantia contratual implica na troca gratuita das partes, peças e componentes que apresentarem defeito de fabricação, além da mão-de-obra utilizada nesse reparo. Caso não seja constatado defeito de fabricação, e sim defeito(s) proveniente(s) de uso inadequado, o Senhor Consumidor arcará com estas despesas.
2. Constatado o defeito, o Senhor Consumidor deverá imediatamente comunicar-se com o Serviço Autorizado mais próximo que consta na relação oferecida pelo fabricante - somente estes estão autorizados a examinar e sanar o defeito durante o prazo de garantia aqui previsto. Se isto não for respeitado esta garantia perderá sua validade, pois o produto terá sido violado.
3. Na eventualidade do Senhor Consumidor solicitar o atendimento domiciliar, deverá encaminhar-se ao Serviço Autorizado mais próximo para consulta da taxa de visita técnica. Caso seja constatada a necessidade da retirada do produto, as

despesas decorrentes, transporte, segurança de ida e volta do produto, ficam sob a responsabilidade do Senhor Consumidor.

4. A garantia perderá totalmente sua validade se ocorrer qualquer das hipóteses a seguir: a) se o defeito não for de fabricação, mas sim, ter sido causado pelo Senhor Consumidor ou terceiros estranhos ao fabricante; b) se os danos ao produto forem oriundos de acidentes, sinistros, agentes da natureza (raios, inundações, desabamentos, etc.), umidade, tensão na rede elétrica (sobretensão provocada por acidentes ou flutuações excessivas na rede), instalação/uso em desacordo com o Manual do Usuário ou decorrente do desgaste natural das partes, peças e componentes; c) se o produto tiver sofrido influência de natureza química, eletromagnética, elétrica ou animal (insetos, etc.); d) se o número de série do produto houver sido adulterado ou rasurado; e) se o aparelho houver sido violado.

Sendo estas condições deste Termo de Garantia complementar, a Intelbras S/A reserva-se o direito de alterar as características gerais, técnicas e estéticas de seus produtos sem aviso prévio.

O processo de fabricação deste produto não está coberto pelo sistema de gestão ambiental da Intelbras.

Todas as imagens deste manual são ilustrativas.

intelbras



eco amigável



uma das melhores
empresas para se trabalhar



fale com a gente

Brasil

Suporte a clientes: (48) 2106 0006

Contato e chat: www.intelbras.com.br/suporte

Sugestões, reclamações e rede autorizada: 0800 7042767

México

suporte.tec@intelbras.com.mx

(55) 5687 7484

Otros países / Other countries

suporte@intelbras.com

Intelbras S/A – Indústria de Telecomunicação Eletrônica Brasileira
Rodovia BR 101, km 213 - Área Industrial - São José/SC - 88104-800
www.intelbras.com.br | www.intelbras.com